



260 – Osztott tányéros visszacsapószelep

GG25 / GGG50 / EPDM

PN 16

Alkalmazási terület:	Fűtés / Hűtés / Vízhálózat
Közeg:	Hidegvíz, meleg víz.
Üzemi hőmérséklet:	-10°C / +120°C
Max üzemi nyomás:	16 bar
Csatlakozás:	Karimák közé építhető PN 16
Beépítési hossz:	DIN3202 szerint
Beépítési pozíció:	Vízszintes, függőleges



Megnevezés	Anyagminőség
1. Szeleptest:	GG25 – öntöttvas, epoxy bevonattal
2. Tányér:	GGG50 – öntvény, nikkelezett
3. Tartószem:	Gr33 - Acél
4. Rugó:	AISI 304 – Rozsdamentes acél
5. Rögzítő:	AISI 304 – Rozsdamentes acél
6. Rögzítő:	AISI 304 – Rozsdamentes acél
7. Tengely:	AISI 416 – Saválló acél
8. Alátét:	SS / F4
9. Alátét:	SS / F4
10. O-gyűrű	NBR
11. Tengelyvég:	Q235-A – Szénacél
12. Ülék:	EPDM

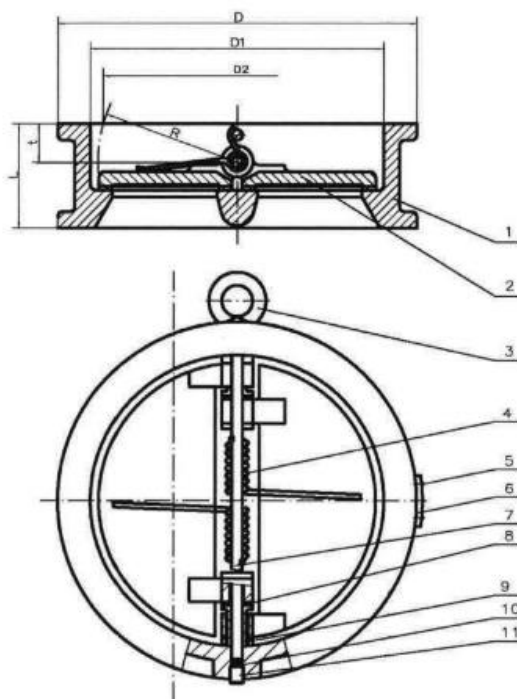

Oktoyon Kereskedelmi és Szolgáltató Kft.
 5000 Szolnok, Városmajor út 59/A
 Tel.: 0656-422-339, Mobil: +36-30-9258-378
 e-mail: szolnok@oktoyonkft.hu, webshop.oktoyonkft.hu

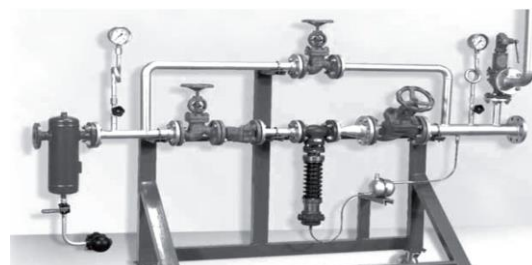



260 – Osztott tányéros visszacsapószelep

GG25 / GGG50 / EPDM

PN 16

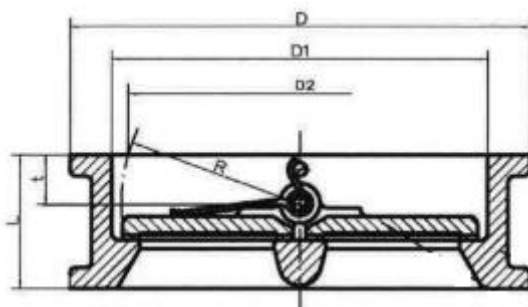

DN	D	D1	D2	L	R	Súly (kg)
50	107	65	45,7	43	29,7	1,5
65	127	80	60,2	46	36,1	2,4
80	142	94	66,4	64	43,4	3,0
100	162	117	97,3	64	55,7	4,0
125	192	145	122,4	70	68,2	6,0
150	218	170	144,5	76	78,6	7,0
200	273	224	198,2	89	104,4	12
250	329	256	235,8	114	128,1	23
300	380	310	283,9	114	148,3	33

DN	50	65	80	100	125	150	200	250	300
Kvs	77	78	130	250	690	690	1400	2500	3400



Oktoгон Kereskedelmi és Szolgáltató Kft.

5000 Szolnok, Városmajor út 59/A

Tel.: 0656-422-339, Mobil: +36-30-9258-378

e-mail: szolnok@oktogonkft.hu, webshop.oktogonkft.hu

